

OSP variable Rundrohrstütze



Simpson Strong-Tie GmbH
Deutschland • Österreich • Italien • Tschechien
Hubert-Vergölst-Straße 6-14 • D-61231 Bad Nauheim
Tel.: +49 [0] 6032 / 86 80-0 • Fax: +49 [0] 6032 / 86 80-199

Simpson Strong-Tie Switzerland GmbH
Schweiz (c/o S & P Clever Reinforcement Company AG)
Seewernstrasse 127 • CH-6423 Seewen SZ
Tel.: +41 [0] 56 535 66 85 • Mobil: +41 [0] 79 328 78 91

OSP variable Rundrohrstütze



ETA-07/0285 DoP-e07/0285

Aus unterschiedlichen Gründen werden bei Holzbauten bisweilen Stützen aus Stahlrohr gewählt. Diese werden üblicherweise als individuell geplante Bauteile bei einer Schlosserei in Auftrag gegeben. Mit den OSP Rundrohrstützen bietet Simpson Strong-Tie ein durchdachtes und wirtschaftliches Baukastensystem an.

Aus einem Lagervorrat an Stahlrohren sowie Kopf- und Fußstücken werden maßgenaue Stützen bis 3m Länge angefertigt.

Eine Auswahl aus sieben verschiedenen Endstücktypen als Kopf- oder Fußstück in Kombination mit einem in der Länge frei wählbaren Mittelrohr, erlaubt eine Vielfalt an Anwendungsfällen. Die Endstücke können in einem beliebigen Drehwinkel zueinander angeordnet werden um möglichst vielen Anschlussvorgaben gerecht zu werden.

Neben einer verzinkten Ausführung und einer Edelstahlvariante, sind die Stützen auch farbig beschichtet erhältlich.



Vorteile:

- Europaweit gültiger Verwendbarkeitsnachweis
- Hohes Maß an Wirtschaftlichkeit durch standardisierte Herstellung
- Kurze Produktionszeiten durch Bevorratung der Komponenten
- Optimale Gestaltung der Anschlüsse an angrenzende Bauteile durch vorgefertigte Kopf- und Fußstücke
- Der Last und Länge angepasste Rohrquerschnitte
- Zug- und Druckfeste Anschlüsse an Holz, Beton und Stahl
- Verschiedene Plattenbreiten für unterschiedliche Anschlusssituationen
- Achsmarkierungen für ein schnelles Ausrichten und Montieren
- Anwendbar bis Nutzungsklasse 3 gemäß ETA 07/0285 durch entsprechenden Korrosionsschutz

Anwendbare Materialien

Auflager: Holz, Beton, Stahl
Aufzulagerndes Bauteil: Massivholz, Konstruktionsvollholz

Material

Stahlgüte: Rohr: runde geschweißte Hohlprofile
S235JR gemäß EN 10025:2004
Kopf- Fußplatten: Stahlblech S235JR gemäß EN10025:2004
Korrosionsschutz: Feuerverzinkt (stückverzinkt) >55µm gemäß EN ISO1461
Edelstahl Werkstoff 1.4401, 1.4404 gemäß EN10088-2:2014



OSP variable Rundrohrstütze

Auswahlkriterien und Kombination der Stahlstützen:

Die Ermittlung der passenden Kopf- und Fußstücke mit dem entsprechenden Mittelrohr ist von mehreren Faktoren abhängig:

- Belastung
- Stützlänge
- Material, Dimension und Druckfestigkeit des Auflagers am Fußpunkt
- Material, Dimension, Druckfestigkeit der aufzulagernden Bauteile am oberen Anschlusspunkt
- Geometrische Verhältnisse der unteren und oberen Anschlusspunkte zueinander
- Korrosionsbelastung
- Visueller Anspruch

Die Bemessung der Stütze erfolgt gemäß ETA 07/0285.

Für Anschlüsse an Holzbauteile werden charakteristische Widerstandswerte bis ca. 174kN erreicht, ansonsten bis ca. 300kN.

In Tabelle1 sind sieben verschiedenen Kopf- und Fußstücktypen mit den äußeren Abmessungen aufgeführt.

Geometrisch notwendige Größen der Kopf- und Fußstücke können zu größeren Rohrdurchmessern führen als statisch erforderlich wäre.

Die möglichen Stützenvarianten können über ein interaktives Formblatt schnell bestimmt werden, das im Bedarfsfall als Bestellformular Anwendung finden kann. Das Formblatt steht auf unserer Homepage www.strongtie.de auf der OSP-Produktseite zum Download zur Verfügung.



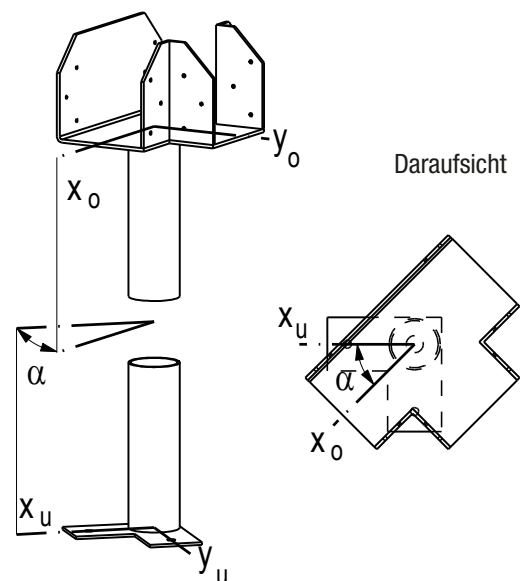
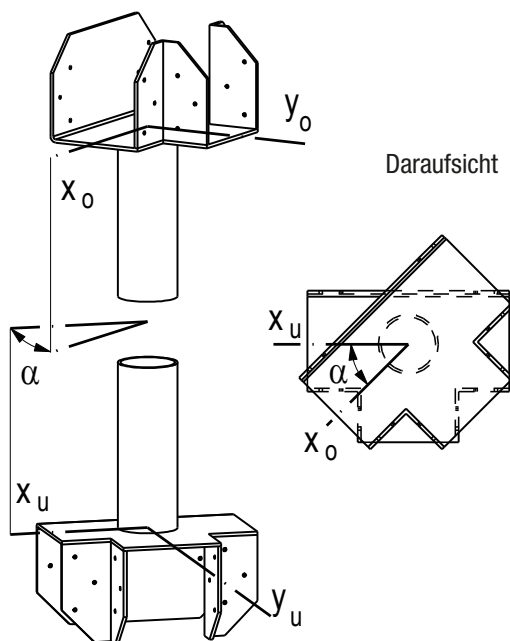

Bestimmung der Drehwinkel vom Kopf- zum Fußteil mit Winkel α

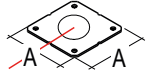
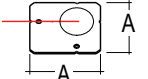
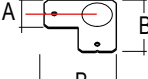
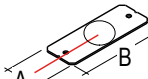

OSP variable Rundrohrstütze

Tabelle 1

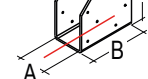
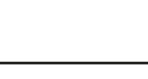
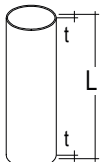
| Typenbezeichnung | | Abmessungen [mm] | | | | | Befestigungsbohrungen | | | |
|---------------------|---|--------------------|--------|----------------|-------------|-----------------|-----------------------|----------|----------|----------|
| | | A | B | C | D | t ^{*)} | Ø [mm] | [Stk.] | Ø [mm] | [Stk.] |
| SP1/ Ø 89 |  | 150 | - | - | - | 4 | 14 | 4 | 14 | 4 |
| SP1/ Ø 114 | | 180 | - | - | - | 4 | | | | |
| SP2/ Ø 89 |  | 150 | - | - | - | 4 | 14 | 2 | 14 | 2 |
| SP2/ Ø 114 | | 180 | - | - | - | 4 | | | | |
| SP4/ Ø 89/ 100 |  | 100 | 180 | - | - | 4 | 14 | 2 | 14 | 2 |
| SP4/ Ø 114/ 120 | | 120 | 200 | - | - | 4 | | | | |
| SP5/ Ø 89/ 100 |  | 100 | 260 | - | - | 4 | 14 | 2 | 14 | 2 |
| SP5/ Ø 114/ 120 | | 120 | 280 | - | - | 4 | | | | |
| SP6/ Ø 89/ 75-90 |  | 75 - 90 | 230 | - | 195 - A / 2 | 4 | 7 | 12 | - | - |
| SP6/ Ø 89/ 91-115 | | 91 - 115 | 255 | - | 208 - A / 2 | 4 | 7 | 12 | - | - |
| SP6/ Ø 89/ 116-129 | | 116 - 129 | 282 | - | 221 - A / 2 | 4 | 7 | 12 | - | - |
| SP6/ Ø 114/ 91-115 | | 91 - 115 | 255 | - | 208 - A / 2 | 4 | 7 | 12 | - | - |
| SP6/ Ø 114/ 116-142 | | 116 - 142 | 280 | - | 221 - A / 2 | 4 | 7 | 12 | - | - |
| SP7/ Ø 89/ 75-114 |  | 75 - 114 | A + 84 | - | 150 | 4 | 7 | 12 | - | - |
| SP7/ Ø 89/ 115-129 | | 115 - 129 | A + 84 | - | 150 | 4 | 7 | 12 | - | - |
| SP7/ Ø 114/ 100-139 | | 100 - 139 | A + 84 | - | 150 | 4 | 7 | 12 | - | - |
| SP7/ Ø 114/ 140-142 | | 140 - 142 | A + 84 | - | 150 | 4 | 7 | 12 | - | - |
| SP8/ Ø 89/ 75-114 |  | 75 - 114 | A + 84 | A + 160 | 150 | 4 | 7 | 18 | - | - |
| SP8/ Ø 89/ 115-129 | | 115 - 129 | A + 84 | A + 160 | 150 | 4 | 7 | 18 | - | - |
| SP8/ Ø 114/ 100-114 | | 100 - 114 | A + 84 | A + 160 | 150 | 4 | 7 | 18 | - | - |
| SP8/ Ø 114/ 115-119 | | 115 - 119 | A + 84 | A + 160 | 150 | 4 | 7 | 18 | - | - |
| SP8/ Ø 114/ 120-139 | | 120 - 139 | A + 84 | A + 160 | 150 | 4 | 7 | 18 | - | - |
| SP8/ Ø 114/ 140-142 | | 140 - 142 | A + 84 | A + 160 | 150 | 4 | 7 | 18 | - | - |
| Rohr T89 |  | Ø | 89 | L = 100 - 3000 | | 3 | | | | |
| Rohr T114 | | Ø | 114 | L = 100 - 3000 | | 3 | | | | |

* t = Blechdicke