

BMF® Winkelverbinder 40390

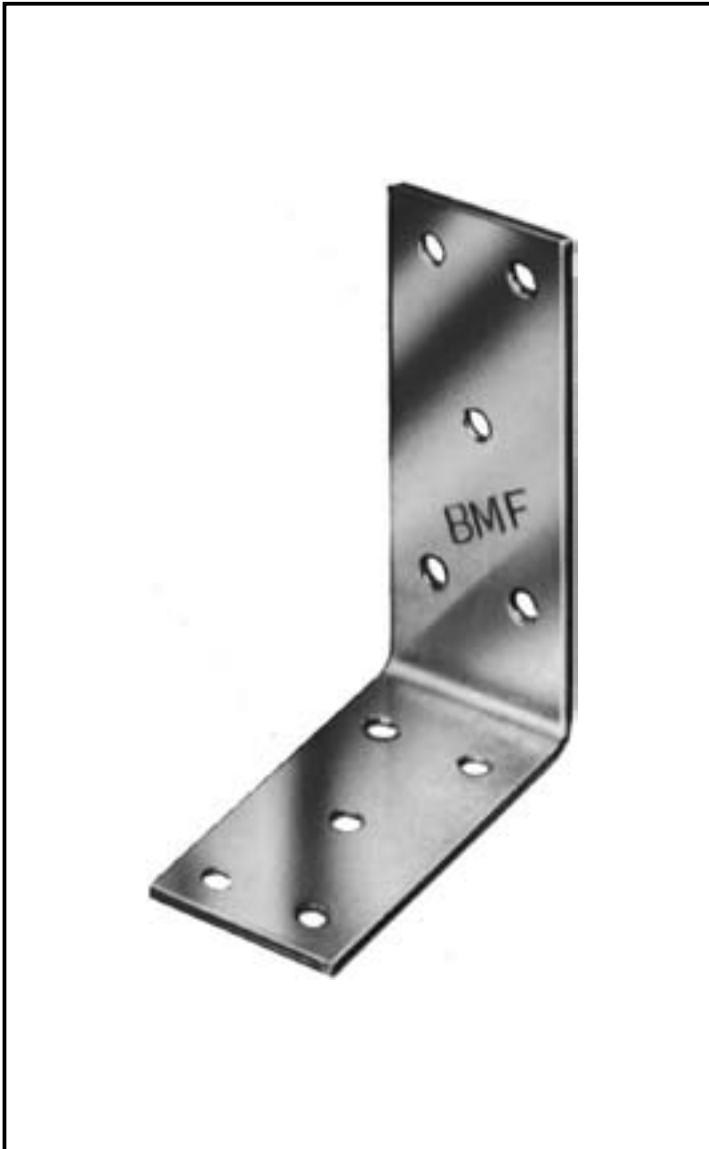

BMF® Winkelverbinder 40390

werden aus 3,0 mm dickem, feuerverzinktem Stahlblech hergestellt.

Anwendung

Die Winkelverbinder 40390 sind vielfältig verwendbar, insbesondere dort, wo nicht allzu hohe Anforderungen hinsichtlich der anzuschließenden Kräfte gestellt werden.

Montage

Winkelverbinder 40390 werden mit BMF Kammnägeln 4,0 × 40, 4,0 × 50, 4,0 × 60 oder mit BMF Schrauben 5,0 × 35, 5,0 × 40 befestigt.

In einem, wie in der Skizze gezeigten, Kreuzanschluss werden je Winkel 3 Kammnägeln/ Schrauben im senkrechten Schenkel und 3-5 Kammnägeln/ Schrauben im waagerechten Schenkel eingebracht. Die Nägel/ Schrauben im waagerechten Schenkel sollten an der Biegelinie beginnend angeordnet werden.

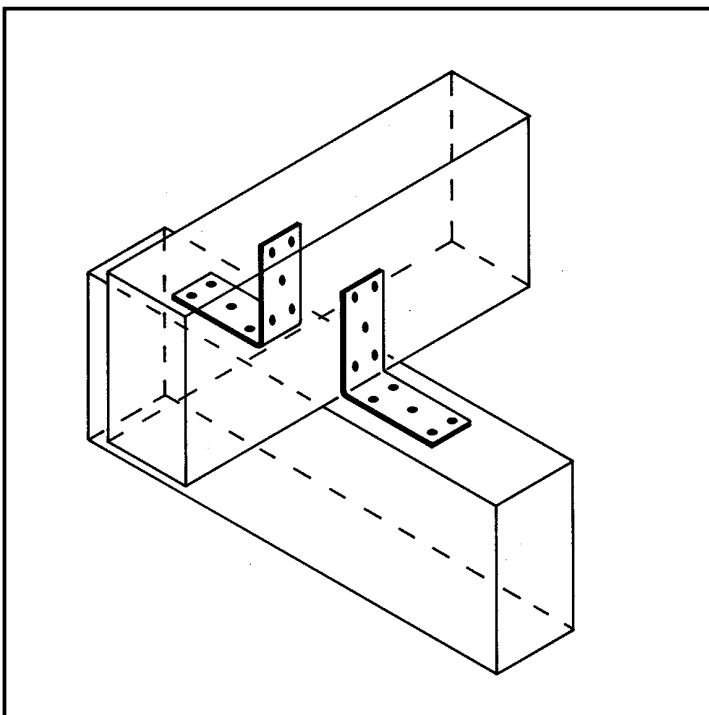

Stahlqualität:

S 250 GD + Z 275 gemäß DIN EN 10147.

Korrosionsschutz:

275 g/m² beidseitig -
entsprechend einer Zinkschicht-
dicke von ca. 20 µm.

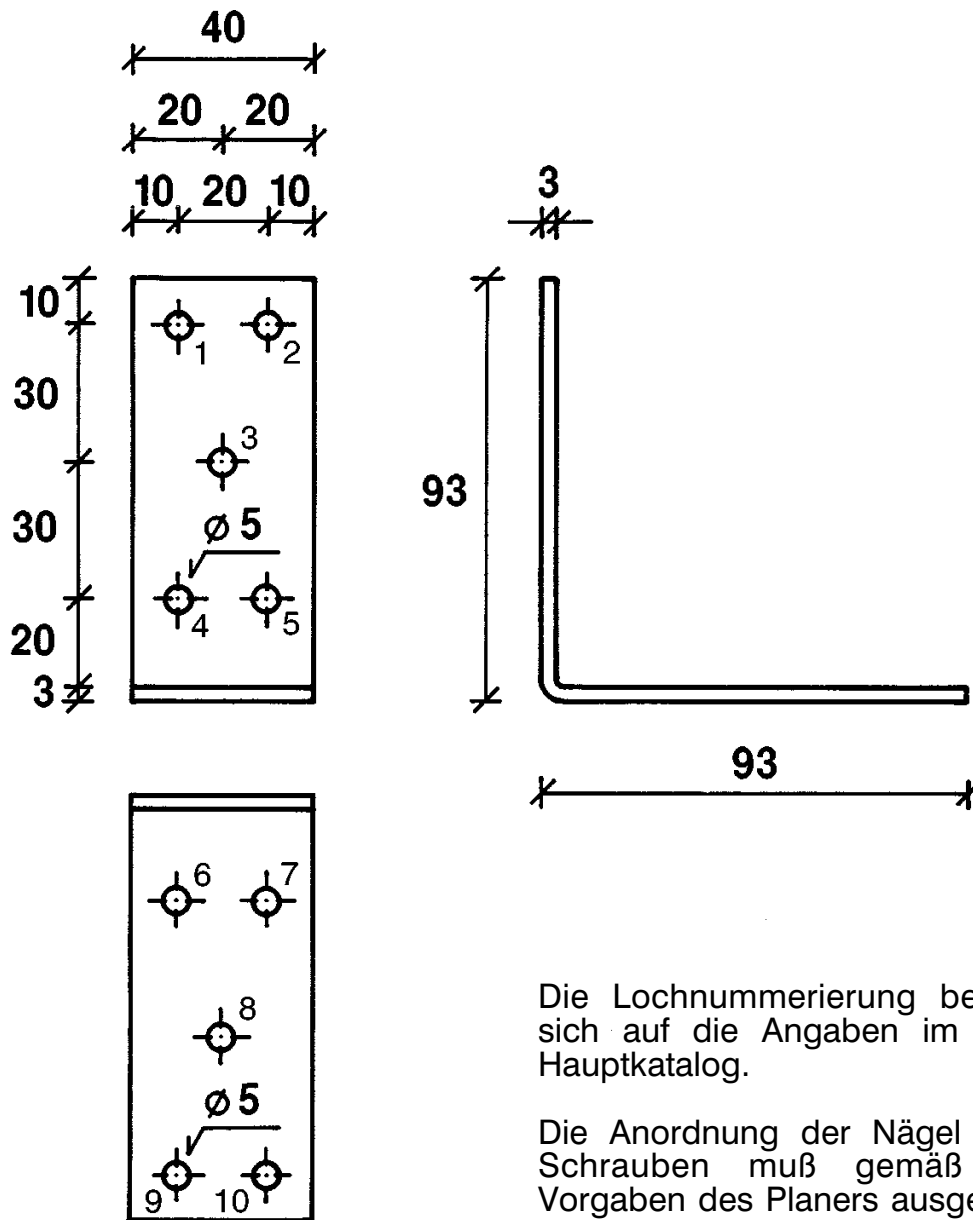

Die Lochnummerierung bezieht sich auf die Angaben im BMF Hauptkatalog.

Die Anordnung der Nägel oder Schrauben muß gemäß der Vorgaben des Planers ausgeführt werden.

Copyright: © SIMPSON STRONG-TIE-CC-D-02-05

Art. No.	Typ	Löcher	
		Ø mm	Anzahl St.
07390	Winkelverbinder 40390	5	5+ 5

BMF® Winkelverbinder 40390

Statische Werte



Bild 1.

Ansicht (Der waagerechte Schenkel ist auf die senkrechte Ebene projiziert).

Schnitt (Ein Holzverbinder pro Anschluss).

Zwei Winkel pro Anschluss

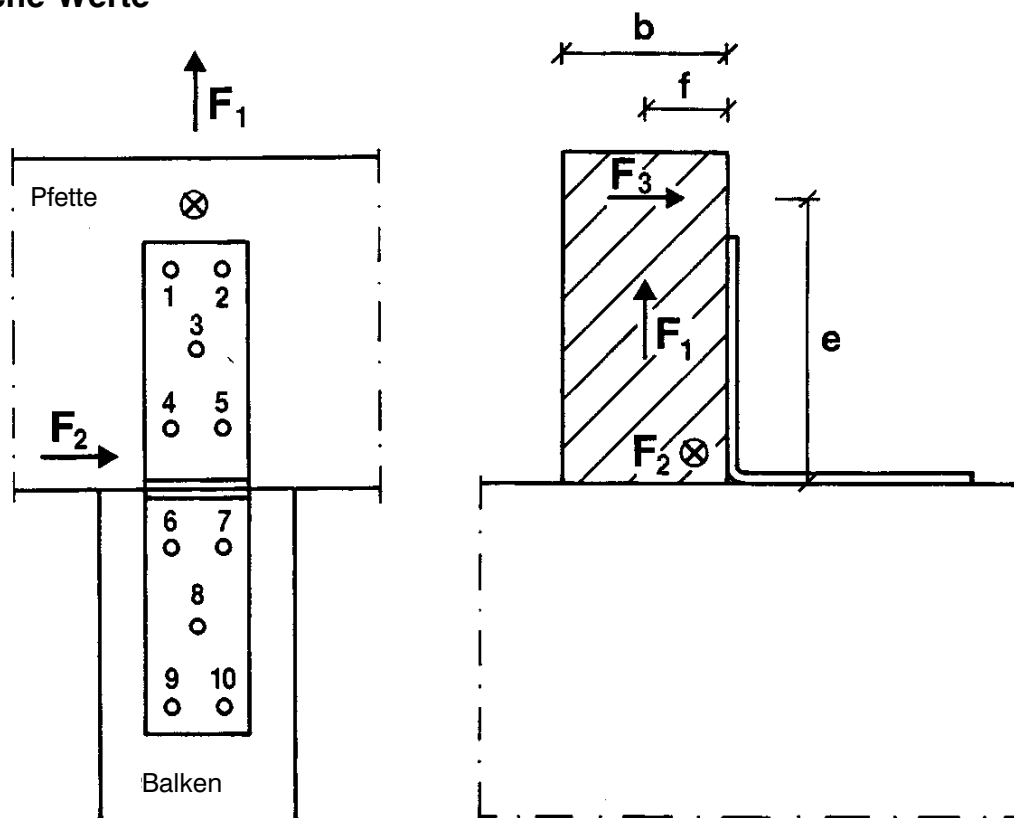
Die Winkel sind direkt gegenüber anzubringen.

F_1 greift mittig in der Pfette an.

F_2 greift wie im Bild 1 dargestellt an.

F_3 greift mittig am Holzverbinder in der Höhe e über dem Balken an.

Ein Winkel pro Anschluss

F_1 greift mittig am Holzverbinder im Abstand f an. Werden die Holzverbinder wechselseitig an der Pfette angebracht, so wird $f = 0$.

F_2 greift wie im Bild 1 dargestellt an. Die Kraft muß dicht am Holzverbinder liegen.

Statische Werte

Zulässige Belastung in kN - Lastfall H

Tabelle 1	Nägel	Nägel in Loch Nr.	F ₁	F ₂	F ₃
2 Holzverbinder pro Anschluss	4,0 x 60	1, 3, 5/7, 8, 9	1,1	1,3	$0,5 \cdot \frac{b}{e}$ Jedoch max 1,1
	4,0 x 60	1, 3, 5/6, 7, 8, 9, 10	1,6	1,4	$0,8 \cdot \frac{b}{e}$ Jedoch max 1,7
	4,0 x 40	1, 3, 5/6, 7, 8, 9, 10	1,1	1,4	$0,5 \cdot \frac{b}{e}$ Jedoch max 1,7
1 Holzverbinder pro Anschluss	4,0 x 60	1, 3, 5/7, 8, 9	$\frac{8,9}{f + 23}$	0,6	
	4,0 x 50	1, 3, 5/6, 7, 8, 9, 10	$\frac{8,9}{f + 23}$	0,7	

b, e und f sind in mm einzusetzen, b ist die Breite der Pfette.

Im Lastfall HZ dürfen die Tabellenwerte um 25% erhöht werden.

Kombinierte Belastung

Bei Kombinationen von Beanspruchungen können die nachstehenden Bruchkriterien angewandt werden.

$$\left(\frac{F_1}{F_{1 \text{ zul}}} \right)^2 + \left(\frac{F_2}{F_{2 \text{ zul}}} \right)^2 \leq 1 \quad ; \quad \frac{F_1}{F_{1 \text{ zul}}} + \frac{F_3}{F_{3 \text{ zul}}} \leq 1$$