

BMF® Pfostenhalter



BMF® Pfostenhalter

u.a. für Pforten und Zäune.

Anwendung

350 und 450

u.a. für die Befestigung von Pergolen, Carports und Zäunen. Auch für den Einsatz in Beton-Fundamente.

Pfostenhalter eignen sich auch für die Befestigung von Pfortenstützen.

Montage

Die Befestigung der Typen 350 und 450 erfolgt mit $\varnothing 12$ mm Holzschrauben. Der Pfostenhalter 300 wird mit $\varnothing 10$ mm Holzschrauben montiert.

Der untere Teil des Pfostenhalters wird im Beton eingebaut.

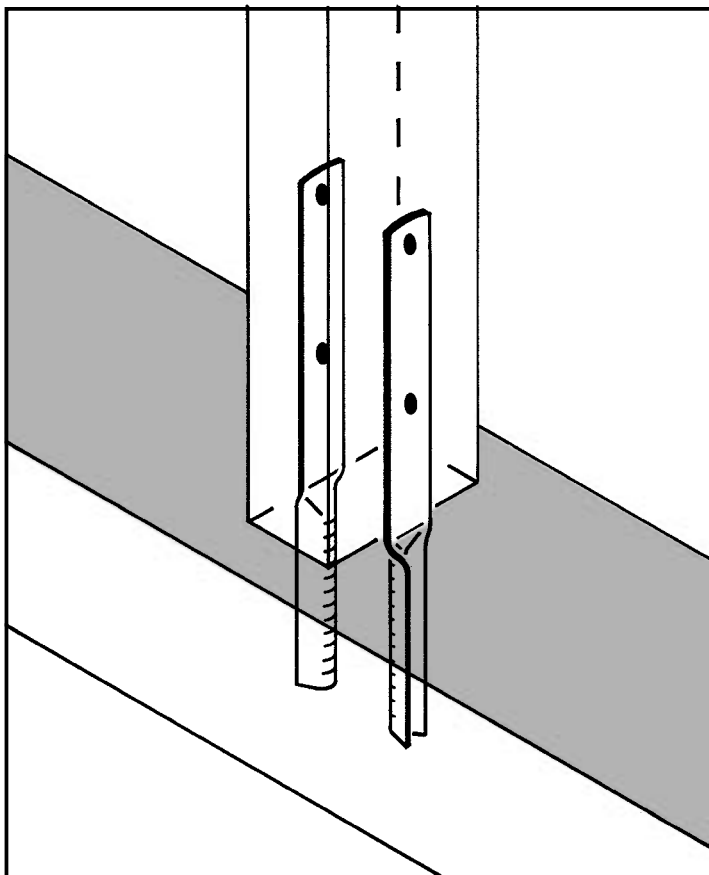

Stahlqualität:

S 235 JR gemäß DIN EN 10025.

Korrosionsschutz:

nach Bearbeitung rundumfeuer-
verzinkt; Zinkschichtdicke ca.
55 μm gemäß EN 1461.

300

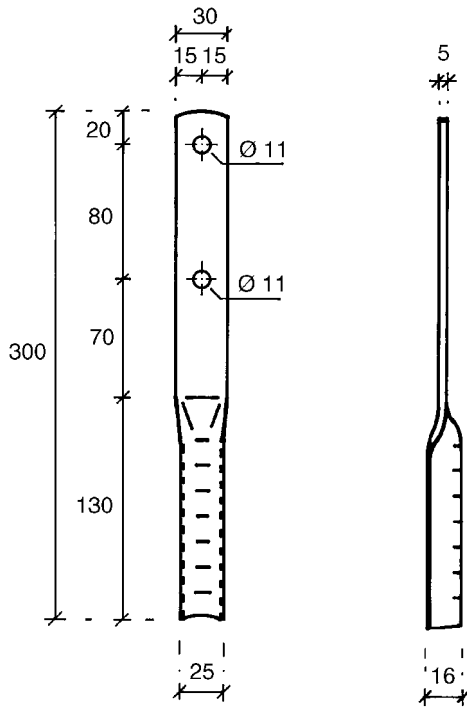

450

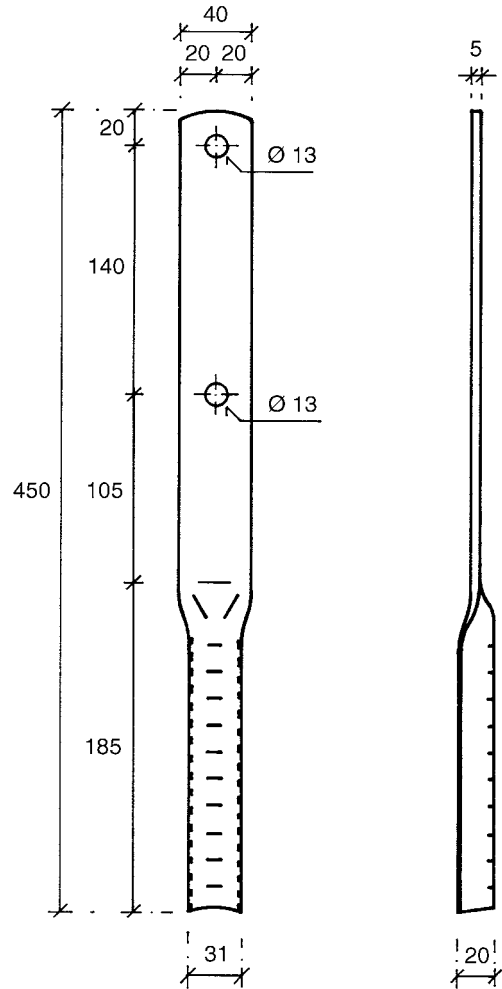

350

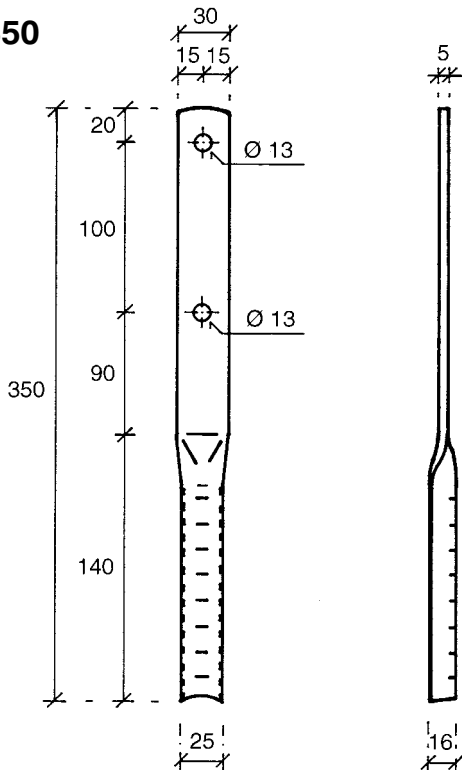

Copyright: © SIMPSON STRONG-TIE-CC-D-02-05

Art. No.	Typ	Löcher	
		Ø mm	Anzahl St.
17730.01	Pfostenhalter 300	11	2
17735.01	350	13	2
17745 01	450	13	2