

BMF® Balkenschuhe IL

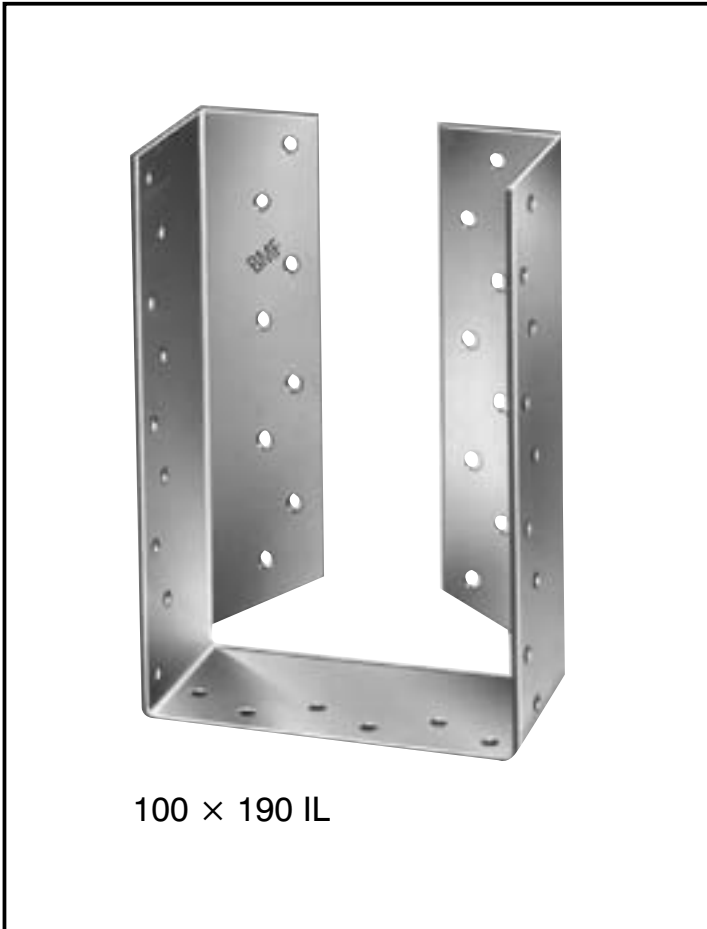

BMF® Balkenschuhe IL

werden aus feuerverzinktem Stahlblech mit nach innen gebogenen Schenkeln hergestellt.

Die Standardabmessungen sind den Leimholzbreiten 90, 100, 115 und 120 mm angepaßt. Die mind. Holzbreite beträgt 60 mm.

Die Länge des ausgefalteten Blechs, aus dem diese Balkenschuhe hergestellt werden, muß durch 20 teilbar sein. (Breite des Balkenschuhs + 2 × Höhe in mm).

Anwendung

Die Balkenschuhe IL sind für den Anschluss von Balken an Stützen mit gleichen Breitenmaßen geeignet - siehe Skizze.

Montage

Der Faserrichtung entsprechend sind die Nagellöcher in den Balkenschuhen so angeordnet, dass die Anforderungen der DIN 1052 bezüglich der Rand- und Nagelabstände erfüllt sind.

Die Balkenschuhe IL werden mit BMF Kammnägeln 4,0 × 40, 4,0 × 50, 4,0 × 60 oder mit BMF Schrauben 5,0 × 35, 5,0 × 40 in den Schenkeln befestigt.

Stahlqualität:

S 250 GD +Z 275 gemäß DIN EN 10147.

Korrosionsschutz:

275 g/m² beidseitig - entsprechend einer Zinkschichtdicke von ca. 20 µm.

